

Миша Ракоција

О ЦРКВИ СВ. ЈОВАНА У СЕЛУ ОРЉАНЕ КОД НИША И ЊЕНОМ МЕСТУ У ИСТОРИЈИ ВИЗАНТИЈСКЕ АРХИТЕКТУРЕ

Место и историја

Прошлост средњовековног Ниша и његове ближе околине недовољно је знана. Несистематски радови и површна истраженост, довела је до, уз постојеће недоумице, отварања нових питања. На путу разјашњавања нагомиланих непознаница, посебно значајно место припада цркви Св. Јована на брду Комига у селу Орљану.¹ И мањи истраживачки радови на архитектури цркве отворили су могућност да се о овом знамом, али недовољно истраженом објекту каже нешто више.²

На око 18 км југозападно од Ниша, налази се 500 м дуга сутеска кроз коју се пробија река Јужна Морава заједно са старим путем који је од античких времена повезивао Ниш са Солуном. Одавде је, по свој прилици, римски пут од Ниша за Љеш (Naissus- Lissum) напуштао долину Мораве и скретао у долину Топлице.³ Лепо обликована три врха планине Селичевике, образују теснац чији стратешки значај није остао непримећен у прошлости. То је разлог што су на највишем врху десне обале реке Јужне Мораве (доминантна тачка Малошишког крста - 516 м),⁴ одакле се надмоћно контролисао пролаз, Римљани саградили утврђење.⁵ Нема сумње да је за Византинце ово утврђење било од значаја, као и за Србе који су га изнова

¹ Црква Св. Јована стављена је под заштиту Закона решењем Завода за заштиту и научно проучавање споменика културе бр. 543/47 од 17 новембра 1947. године.

² Истраживачке радове обавио је Завод за заштиту споменика културе Ниш, под руководством аутора ових редова.

³ Узимајући у обзир важност јужног путног правца, његову изградњу треба претпоставити већ на почетку I века - П. Петровић, Ниш у античко доба, Ниш 1973,90; Ђ. Стричевић, Рановизантијска црква код Куршумлије, Зборник радова САН, XXXVI/1953,191-192.

⁴ Ж. Мартиновић, Енциклопедија Ниша - природа, простор, становништво, Ниш 1995, 79.

⁵ Ф. Каниц, Србија-земља и становништво, Београд 1985, 175/6.



Сл. 1. Окружење града Копријана

изградили 1372. године, како бележи откривен натпис на греди од белог мермера, назвавши га град Копријан. Град је сазидао Ненад, син казнаца Богдана, као заштиту јужних граница државе од надолазећих Турака.⁶ Спомињање казнаца (сакупљач пореза), несумњиво уваженог достојанства у XIV веку,⁷ упућује на стабилне материјалне прилике у овом делу Лазареве државе. Зато, осим изградње града,⁸ очекиване су и друге активности у овом времену и на овоме месту.

⁶ М. А. Марковић, Натпис из града Копријана, *Старинар XII*, (Београд 1937), 98,99; Љ. Стојановић, Где је град Копријан, *Прилози за књижевност, језик, историју и фолклор VII,1-2*, (Београд 1927), 217-219.

⁷ К. Јиречек, *Историја Срба II*, Београд 1981,18.

⁸ Град је разрушио султан Муса марта 1413. године, да би већ маја месеца исте године, после погубљења отпадника Мусе, у знак захвалности, султан Мехмед II град вратио свом савезнику Деспоту Стефану. Године 1428. Турци преузимају Ниш и Копријан.-К. Јиречек, *Историја Срба I*, Београд 1981,345; А. Дероко, *Средњовековни градови у Србији, Црној Гори и Македонији*, Београд 1950, 214. После овога, не само да се град Копријани није опоравио, него је и име заборављено а у народу заживео нов назив Курвинград.

Испод Копријана (Курвинграда) на нижем заравњеном вису, према селу Клисуре, 1933. године откопана је трикохална црква, чија основа има доста заједничког са рановизантијским триконхосима из Царичиног Града, али и са средњовизантијском Богородичином црквом код Куршумлије.⁶ Југозападно од Копријана, у самом просеку који одваја ова два брда, констатовани су зидови од опека грађевине непознате намене. Још јужније, иза села Клисуре откривена је палеовизантијска гробница која сада служи као црквиште Св. Симеона Столпника.⁷ Када се свему томе дода црква на трећем брду Комига, добија се целовита слика о улози и значају овог простора низ цео средњи век. Као да обједињена три брда чине једну целину, препознатљиву за средњовековне градове. На највишем брду био је утврђен град са подграђем, на оном у његовом подножју црква, док је на брду Комига насупрот њима са леве обале реке Мораве, постојао манастир са најмање две цркве. Јужно од Копријана иза села Клисуре, простирала се некропола.

Овако осмишљен простор упућује на урбану целину са административно-црквеном организацијом, на чије формирање нису били без утицаја политички догађаји с почетка XI века.⁸ Победом императора Василија II Македонца (976-1025) над Самуилом, Византија је повратила раније изгубљене територије. Новостворене околности захтевале су реорганизовање политичке и црквене управе, како би се становништво лакше подвргло њеном утицају.⁹ Романизацију локалног становништва спроводе византијски (грчки) достојанственици. То је време када се

⁶ А. Оршић-Славетић, Белешке са путовања, Старице, трећа серија, 10-11, (Београд 1935□1936), 173. сл. 5; В. Кондић-В. Поповић, Царичин Град-утврђено насеље у византијском Илирику, Београд 1977, 157/8; Б. Стричевић, Рановизантијска црква код Куршумлије, Зборник радова византолошког института 2, (Београд 1953), 180/1; Ђ. Мано-Зиси, Велика археолошка налазишта у Србији, Београд 1974, 88. Својим положајем у односу на град могла би бити део процесоне литургије источног типа, на коју указује и распоред цркава у Царичином Граду - В. Кондић-В. Поповић, нав. дело, 173/4, са литературом; И. Николајевић-Стојковић, Рановизантијска архитектонска декоративна пластика у Македонији, Србији и Црној Гори, САН, Београд 1957, 58.

⁷ Усечена је у падину стотинак метара изнад старог пута за село Чечина. Оријентирана И-З, правоугаоне основе (3,30 x 2,5 м) и висине 1,90 м. Засведена је полуобличастим сводом, сачуван у источном делу. У подужним зидовима, 0,80 м изнад нивелете пода, симетрично су распоређена по два четвртаста отвора (25 x 15 x 30 см). У источној половини дуж бочних зидова је по један мањи банак изидан од опека (100 x 28 x 50 см). Гробница је сва изидана од опека са малтерним спојницама дебљине око 3 см. Унутрашњост је прекривена хидростатним малтером јако црвене боје. У питању је досад једина знана рановизантијска гробница саграђена за преминулу децу, која припада можда већој некрополи, чије формирање треба повезати са трикохалном црквом из VI века и византијским насељем (подграђем) чији трагови су констатовани у подножју Копријана □ М. Ракоција, Рановизантијска гробница на свод код села Клисуре поред Ниша и кратак осврт на проблем засведених гробница, у штампи.

⁸ Сећање које је забележио Милићевић да је “од Мерошине до Комиге према Курвинграду, могла проћи мачка све с ћермиде на ћермиду. А сада је остала само ова јадна кулина,” посредно указује да је у једном тренутку ова област била од великог значаја - М. Ђ. Милићевић, Краљевина Србија, Београд 19884, 355.

обнављају најзначајнији градови у освојеним областима, међу њима и Ниш.¹⁰ Ниш као старо и угледно епископско средиште, наставља традицију ранохришћанске митрополије.¹¹ Повељом Василија II из 1019. године, нишка епископија се поново враћа под власт грчке цркве. Сада се у границама охридске архиепископије налазе 32 епархије у рангу епископија. У поменутој повељи нишка епископија заузима девето место и покрива највећу територију. Право да располаже са 40 клирика и исто толико парика, као највеће епископије, говори и о њеном значају, и о стабилном материјалном положају у коме се налазила.¹² Нишкој епископији поред града припада Мокго, Κομπλος, Топлица и Сврљиг.¹³ Једино је спорна убицација Комплоса, за коју К. Јиречек сматра да је старо име Прокупља.¹⁴ У тачност ове тврдње многи истраживачи исказали су сумњу, указујући на отворену могућност да се место Κομπλος односи на простор Курвинграда (Копријана). Тако С. Новаковић сматра, а са њим се слаже И. Снегаров, да Комплос треба тражити код Курвинграда (Копријана) где постоје рушевине старих цркава. За њих и име брда Комига на коме је смештена наша црква, али и, мишљења смо, касносредњовековни Копријан,¹⁵ има извесне, макар и нејасне, звучне сличности.¹⁶ Отворену могућност да је

⁹ С. Ђирковић, Осамостаљење и успон дукљанске државе, Историја српског народа I, Београд 1981, 180.

¹⁰ Исто, 182.

¹¹ Б. Николова, Устројство и управление на бугарската православна црква (IX-XVI), Софија 1997, 146, 159.

¹² Ј. Калић-Мијушковић, Ниш у средњем веку, Историја Ниша I, Ниш 1983, 87; М. Јанковић, Епископије и Митрополије српске цркве у средњем веку, Београд 1985, 16; И. Снегаров, Историја на охридската архиепископија, Том I, Софија 1995(1924), 56; Т.Събев, Самостојна народностна црква в средновековна Бугаја, Софија 1997, 279, 280, 281; Б. Николова, нав. дело, 62.

¹³ И. Снегаров, нав. дело, 180; Б. Николова, нав. дело, 62/3.

¹⁴ К. Јиречек, Војна цеста од Београда за Цариград, Зборник Константина Јиречека I, Београд 1959, 126, 133. Прокупље је добило име после премештања моштију св. Прокопија из Ниша 1386. год. Већ 1395. године у повељи кнегиње Милице којом она поклања манастиру Св. Пантелејмона на Светој гори куће у граду **СВЕТАГО ПРОКОПИЈА** - К. Јиречек, Хришћански елементи у топографској номенклатури балканских земаља, Зборник Константина Јиречека I, 465, са литературом.

¹⁵ Раније створена недоумица да је Копријан претходни назив за град Прокупље као што су сматрали М. Спиридоновић-Пелех (Летопис цркве прокупачке и историја вароши Прокупља, Ниш 1930, 6) и М. Марковић (Топлица у прошлости, Ниш 1933, 37-38), није ни постојала. Да се име Копријан односи на данашњи Курвинград указује И. Руварац (Прилози к објасненију извора српске историје, ГСУД 49, (Београд 1881), 9-13), али и К. Јиречек (Историја Срба I, Београд 1981, 344), сматрајући да је старо име Прокупља Комплос, док је старо име Курвинграда Копријан. Тако одвојивши Комплос од Копријана, мишљења је да су у питању различита места. Да је Копријан данашњи Курвинград слаже се и А. Дероко (Средњовековни градови у Србији, Црној Гори и Македонији, Београд 1950, 121-124.).

¹⁶ С. Новаковић, Охридска архиепископија почетком XI века, Хрисовуље цара Василија II из 1019 и 1020. године, ГСКА 76, (Београд 1908), 34/5; И. Снегаров, нав. дело, 180.

Комплос, некадашњи Копријан, данашњи Курвинград, оставља и Ј. Калић-Мијушковић, док С. Ђурић помишља да Комплос није старо име Прокупља, већ да се односи на неко друго место.¹⁷

Наведене недоумице и изложени материјални трагови на простору око града Копријана, изнова отварају питање убикације византијског града Комплоса. На то нас обавезују и новосагледани архитектонски облици и градитељски склоп цркве Св. Јована на брду Комига. Заједно, учвршћују претпоставку С. Новаковића и И. Снегарова, да овде треба тражити место Комплос споменуто у повељи цара Василија II. И поред тога што наша нова открића материјалним доказима подупиру изречено мишљење, ово питање мора остати отворено, уз сазнање да је црква на брду Комига резултат захуктале романизације локалног становништва којој је приступила поново успостављена византијска власт.

Опис и извори

Насупрот утврђеног града Копријана, на левој обали реке Јужне Мораве, налази се лепо обликовано купасто брдо Комига (270 м). На његовом врху,¹⁸ одакле се отвара поглед на поље Добрич ”дивно и велико” где “многи од древних царева страшне битке међу собом учинише”,¹⁹ уздиже се црква сада посвећена св. Јовану Претечи.²⁰ Црква је посебно страдала у српско-турским ратовима (1876-1878), а детаљно обновљена 1892. године.²¹ Мање оправке обављене су у трећој деценији XX века, када су постављене иконе на иконостасу, рад Ђорђа Зографског. Обнова из шесте деценије овог века, захваљујући цементном малтеру, у потпуности је заклонила стару грађевину. У једној од обнова омалтерисана је унутрашњост храма и прекривени скромни фрагменти живописа.²² Северозападно од цркве налази се “лековит” камен, за који се

¹⁷ Ј. Калић-Мијушковић, нав. дело, 87; С. Ђурић, Г. Милошевић, Црква Св. Прокопија у Прокупљу, Старица, XXXVIII/1987, (Београд 1988), 83, 84.

¹⁸ Да црква буде саграђена на узвишеном месту посебно се пазило у првим вековима хришћанства - Л. Мирковић, Православна литургија I, Београд 1982, 81.

¹⁹ Данилови настављачи, Краљ Стефан Урош III, Београд 1989, 40.

²⁰ М.Б. Милићевић, Краљевина Србија, Београд 1884,16; Ф. Каниц, Србија-Земља и становништво, Београд 1985, 175/6; Д. Милутиновић, М. Валтровић, Извештај уметничком одбору српског ученог друштва, ГСУД XLVIII, (Београд 1880), 461/462; Т. Ђорђевић, Поред Топлице, Алексинац 1895, 40, 41; Сретен Ј. Поповић, Путовање по новој Србији, Београд 1950, 372/3, 262/3.

²¹ Т. Ђорђевић, нав. дело, 40; Митрополит Михаило, Православна српска црква у краљевини Србији, Београд 1895, 125; Глас, Црквени календар са шематизмом нишке епархије, Први у православној српској цркви у Краљевини Србији, за 1900. годину, Ниш 1899, 78. Служила је као парохиска све до 1936. када је освећена црква Св. Параскеве.

²² М. Ракоција, Новооткривени фрагменти живописа у цркви Св. Јована у Орљану, Гласник ДКС 23□24, (Београд 2000), 41-46.

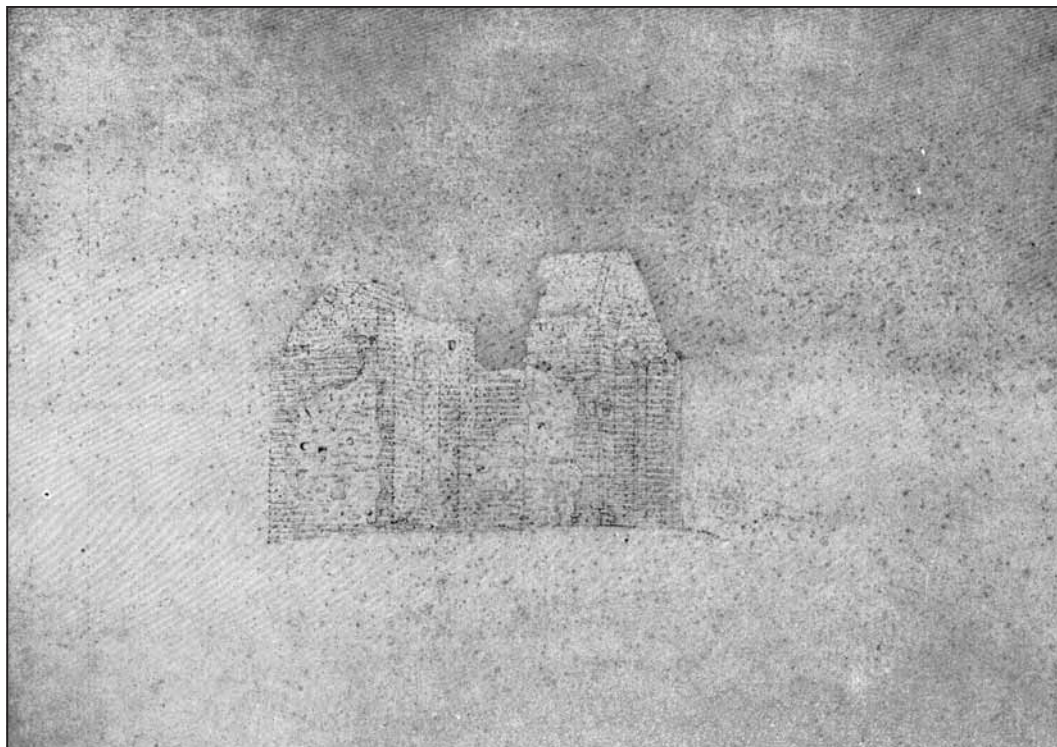

Сл. 2. М. Валтровић и Д. Милутиновић, изглед цркве из 1878, акварел

претпоставља да је била испосница неког монаха.⁶ Југоисточно, у подножју брда Комига постојала је још једна црква, на чијим је темељима 1932-1936. године саграђена нова посвећена св. Параскеви.⁷

То што се на релативно малом простору налазе две цркве уз претпоставку да је “лековит” камен монашка испосница, отвара могућност постојања манастирског комплекса на брду Комига. За ту тврдњу нема поузданих података. Ипак, још увек живо предање, из кога је, како изгледа, могло произаћи име Курвинграда, посредно упућује на изречену претпоставку. Према предању на Комиги је био манастир где је служио

⁶ Не могу се потврдити, без археолошких ископавања, ни подаци из извештаја пароха Орљанског од 10. 5. 1939. године, да је уз цркву постојала крстионица, конаци, штала, све порушено у I светском рату када је и црква оштећена - Т. Танасијевић, Летопис цркве орљанске, препис Ј. Поповић, Документација Завода за заштиту споменика Ниш; М.Ђ. Милићевић, нав. дело, 356. “Издубљени чудотворни камен” бележи и Ф. Каниц, нав. дело, 176.

⁷ Цркву спомиње, али је није видео, Т. Ђорђевић, нав. дело, 40/41. Приликом изградње цркве Св. Параскеве (1932/36) у рушевинама старе “нађене су старе плоче, кандила, крстови и друге црквене ствари које потичу из половине XVIII века”, без ближих података - Т. Танасијевић, нав. дело, 19.

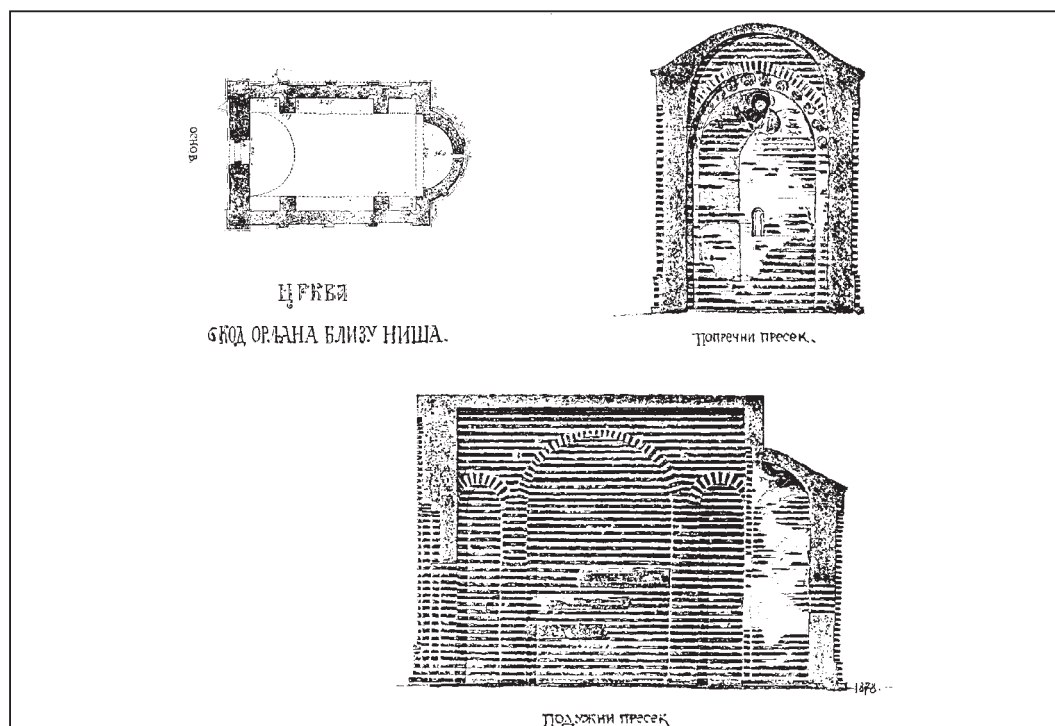

Сл. 3. М. Валтровић и Д. Милутиновић,
основа и претпостављајући изглед цркве, 1878.

веома леп калуђер са којим се састајала царица из Курвинграда. Ослањајући се на предање, поједини истраживачи цркву Св. Јована спомињу као манастирску.⁶

Први истраживачи наше прошлости откривају постојање цркве Св. Јована на брду Комига. Не више од тога дознајемо од М. Ђ. Милићевића који је од “старе цркве” видео зидове “до три метра високе”.⁷ Сретен Л. Поповић открива да ту “има и неких развалина за које се држи да су од неког старинског женског манастира”.⁸ Остатке “манастира” на брду Комига затекао је Ф. Каниц,⁹ за разлику од Т. Ђорђевића који је видео обновљену цркву.¹⁰

Ови скромни подаци једва да би скренули пажњу на значај орљанске цркве. Ипак, захваљујући зналачким запажањима и тачним цртежима

⁶ М.Ђ. Милићевић, нав. дело,16; С.Л. Поповић, нав. дело, 372/3,375; Ф. Каниц, нав. дело, 175/6; Д. Милутиновић, М. Валтровић, Извештај уметничком одбору српског ученог друштва, ГСУД XLVIII, (Београд 1880), 461/462.

⁷ М.Ђ. Милићевић, нав. дело, 16.

⁸ С.Л. Поповић, нав. дело, 372.

⁹ Ф. Каниц, нав. дело, 175.

¹⁰ Т. Ђорђевић, нав. дело, 40.

двојице врсних познаваоца српске црквене архитектуре Д. Милутиновића и М. Валтровића, црква орљанска је позната стручној и научној јавности. Затекавши храм пре обнове они су уз опис, начинили у акварелу перспективни изглед цркве, цртеж основе и пресеке. Из извештаја Милутиновића и Валтровића, уз искрено одушевљење, сазнајемо да “обурвана” црква има “дугуласту основу са полукружном олтарском апсидом”. Сазидана је од “добро жежене цигле”, са зидовима нигде ”лепом” прекривеним, али пријатно оживљеним слепим аркадама које дају грађевини “жив рељеф и елегантан изглед”. Од значаја је њихово запажање да следе аркаде “нису добро свезане са црквеним зидовима”. Бираним речима описују остатке живописа “од очевидно веће уметничке вредности”. Подсетивши на предање да је црква некада припадала манастиру, претпостављају да је “лепа грађевина настала у XIV веку”.⁶ Само осам година доцније, у приступној академској беседи, Валтровић износи другачије мишљење. Сада, пак, сматра да црква код села Орљана, уз Латинску цркву код Горњег Матејевца, градивом и изгледом “подсећа на византијске цркве по неким грчким острвима” и биће да је старија од XII века.⁷ На истом месту, још једанпут подвлачи значај орљанске цркве, издвојивши је као посебан облик од кога, уз базилике и горњоматејевачку цркву, треба започети истраживање црквених старина насталих пре XII столећа.⁸

Са овим последњим слаже се Г. Мије, те на научној основи поставља изучавање црквених споменика нишке области. Он наглашава да су се из Ниша и Раса у унутрашњост Балкана ширили разноврсни мотиви “слични онима из Константинопоља у техничком погледу, али веома различити по плану”. Једнако Валтровић, издваја орљанску цркву као једнобродну базилику са аркадама на фасадама, што је оквирно датује у крај XI или у XII век.⁹ Тиме је цркви орљанској обезбеђено место у историји византијске архитектуре. И В. Марковић сматра да је старија од XII века и без кубета.¹⁰ У прегледу В. Петковића поновљена су запажања М. Валтровића - да је једнобродна без кубета, старија од XII века.¹¹ После овог задњег спомињања, она пада у заборав. Разлог томе треба тражити у чињеници да су је пре

⁶ Д. Милутиновић, М. Валтровић, Извештај уметничком одбору српског ученог друштва, ГСУД XLVIII, (Београд 1880), 461, 462.

⁷ М. Валтровић, Поглед на стару српску црквену архитектуру, Глас СКА XVII, (Београд 1889), 34.

⁸ Исто, 35.

⁹ G. Millet, *L'ancien art serbe. Les églises*, Paris 1919, 44, 45.

¹⁰ В. Марковић, Православно монаштво и манастири у средњовековној Србији, Сремски Карловци 1920, 49.

¹¹ В. Петковић, Преглед црквених споменика кроз повесницу српског народа, Београд 1950, 231, сл.682.

обнове последњи видели 1878. године Валтровић и Милутиновић у време снимања, што се после више од једног века показало недовољним за савремену науку.

Затечено стање и опис грађевине

После разарања у неком од ратова, посебно у српско-турском из 1877. године, црква на брду Комига попримила је обресе руине. Обновио ју је 1892. године неки Живадин из Ниша, у знак захвалности што је преживео бомбардовање на овој коту.¹² Том приликом изидан је јужни зид и отворена улазна врата фланкирана са два прозора. Постављен је полуобличаст свод изнад средишњег и делом изнад западног травеја. Све ово учињено је опеком која се бојом и форматом, посебно начином зидања, јасно одваја од старог слога. Унутрашње зидне површине прекривене су малтером, који скрива скромне остатке живописа. Фасадне површине, прилика је, биле су омалтерисане. Цементни малтер затечен на фасадним платнима резултат је обнове у шестој деценији овог века. Његово уклањање изискивало је посебан напор, нешто ублажен знаним цртежима Валтровића и Милутиновића.¹³ Неупоредиво једноставније су очишћене унутрашње површине зидова од кречног и земљаног малтера, који се лако одвајао и од фрагмената фресака.

Уклањањем дивљих наслада са зидних површина, још једанпут се показала тачност и значај Валтровићевих и Милутиновићевих цртежа.¹⁴ Захваљујући сачуваном акварелу из 1878. године, може се јасно разлучити старо зидање, од оног које припада доцнијим поправкама. Првобитној грађевини припада источни травеј цркве заједно са олтарском апсидом, полуобличастим сводом и унутрашњим пиластрима. Северни зид је очуван до испод подстрешја. Сачуван је и западни зид старог храма, део полуобличастог свода који се на њега ослања и унутрашњи пиластри западног травеја. Недостају сводне површине средишњег травеја, док је јужни зид сачуван у висини од око 25 цм, са јасно видљивим траговима спољних пиластра, једнако распоређених као и они на северном зиду. Наведени сачувани елементи храма, за које је недвосмислено утврђено да припадају првобитној грађевини, употребљеним градивом и начином зидања, припадају истој градитељској фази. Стари византијски храм изграђен је по јединственој архитектонској замисли и у једном даху. Нешто

¹² Т. Ђорђевић, нав. дело, 40. Том приликом храм је посвећен св. Јовану Крститељу, јер је стара посвета заборављена а само мосте народ је звао Црквиште или Градиште - С. Л. Поповић, нав. дело, 372.

¹³ С. Богдановић, Михаило Валтровић и Драгутин Милутиновић као истраживачи српских старина, Излози српског ученог друштва, Београд 1978, 179, 180.

¹⁴ М. Ракоција, О значају истраживања старина Драгутина Милутиновића и Михаила Валтровића у области Ниша и Нишавља, Нишки зборник 18, (Ниш 1994), 113-120.

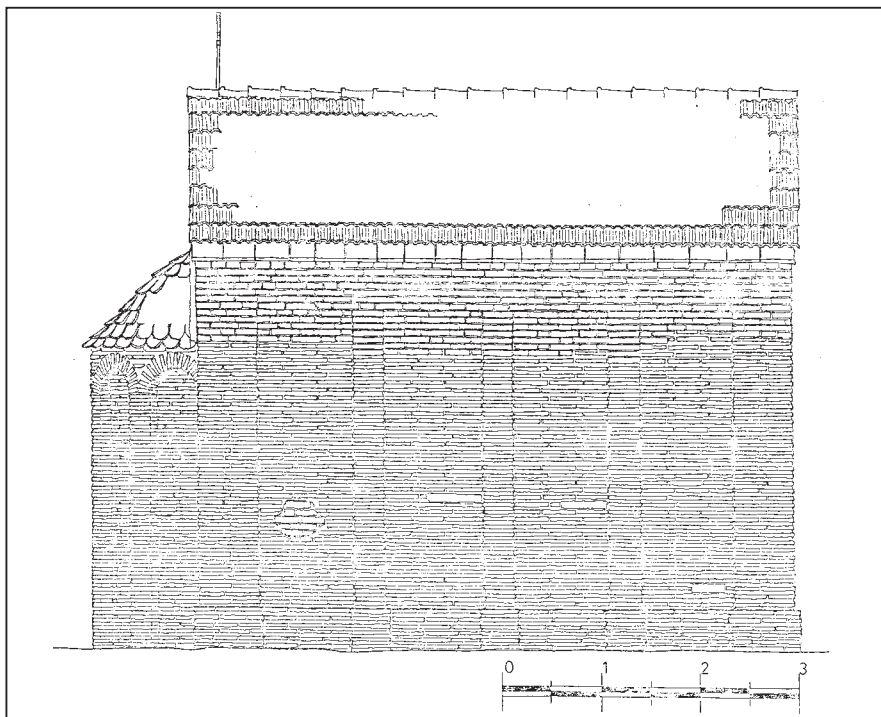

Сл. 4. Црква Св. Јован у Орљану, изглед са севера

доцније, у време изградње града Копријана (1372), и у промењеној атмосфери према Византији, у другој половини XIV и почетком XV века, црква је осликана. То је време извесне стабилности и добра прилика да се пре живописања стара црква и поправи.¹² Интервенције из тог периода можда можемо препознати у облику лучно засведене нише изнад западног улазног отвора.

Ретке су византијске грађевине у овој мери очуване, што отвара могућност да се о цркви на брду Комига, али и о архитектонском типу коме припада, каже нешто више.

Црква на брду Комига је складна једнобродна грађевина у облику сажетог уписаног крста. На источној страни је полукружна олтарска апсида засведена полукалотом. Пространа и широка апсида, препознатљива код византијских грађевина, захвата нешто мању ширину наоса од дубине наспрамних пиластра и нижа је од источног травеја. Унутрашњост храма раздељена је пиластрима на три травеја неједнаке величине. Источни и западни травеј, у облику издуженог правоугаоника, скоро су једнаки. Средишњи травеј је највећи, чије занемарујуће различите странице (око 15 цм) образују квадрат. Источни и западни травеј исте су висине и засведени

¹² М. Ракоција, Новооткривени фрагменти живописа..., 45.

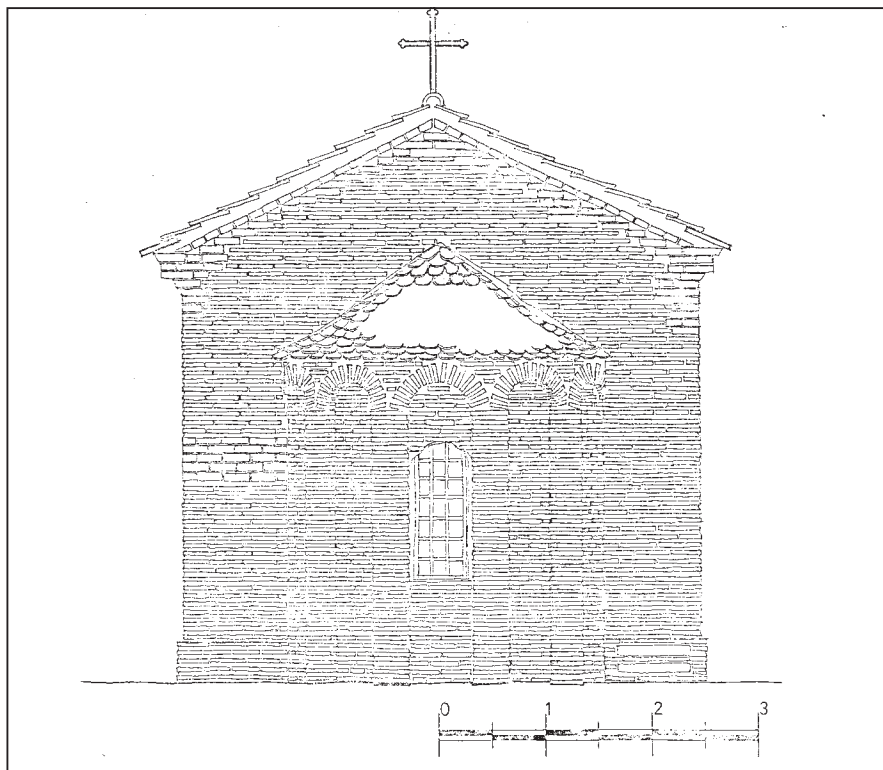

Сл. 5. Црква Св. Јован у Орљану, изглед са истока

полуобличастим сводом. У једном тренутку обрушене сводне површине средишњег травеја, нису затекли ни први истраживачи. Све изван овога припада потоњим обновама.

Техника градње, стил, као и зидарски радови, припадају византијском градитељском искуству. Црква је изидана од црвено печених опека занатски добро сложених, на начин који упућује на време настанка. Димензије опека су уједначене (32 x 20 x 5 и 28 x 17 x 5 цм), док им је дебљина (5 цм) једнака висини малтерних спојница. Везивни материјал је хидростатни (водонепропусни) малтер од креча, песка и ситно туцане опеке која је дала окераст тон. Редови опека повезани су закошеним малтерним спојницама, увучене 2-3 мм у односу на горњи ред опека, а поклапају се са ивицом опека из доњег реда.

Димензија опека и висина малтерних спојница која је једнака њиховој дебљини, сматра се византијском одликом¹² и упућује на објекат који је настао после IX века.¹³ Зидање конусно профилисаним малтерним спојницама срећемо у X веку у портику Св. Софије у Солуну. У XI столећу зидање

¹² М. Чанак-Медић, Архитектура жичке Спасове цркве и Радослављеве припрате, Саопштења, XXIV, (Београд 1992), 42.

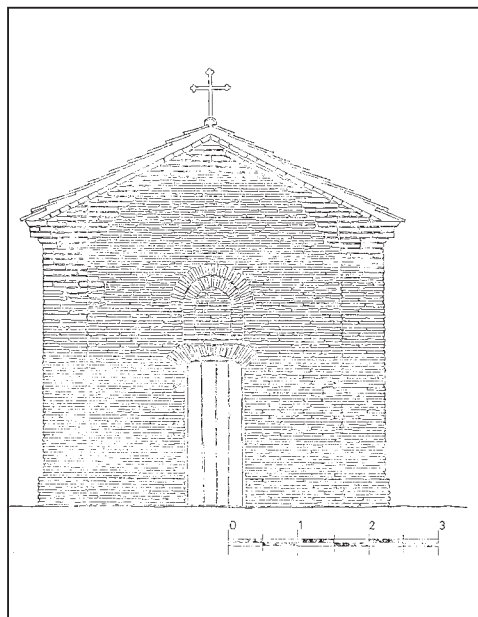

Сл. 6. Црква Св. Јован у Орљану, изглед са запада

закошеним малтерним спојницама констатовано је у црквама Панахрантос (Фенери-Иса-цамија) и Мирелиону (Будрум-цамија) - што је прихваћено као манир ране фазе средњовизантијског градитељства у Цариграду.¹² У том истом маниру у првој половини XI века, недалеко од цркве орљанске, саграђена је Латинска црква у Горњем Матејевцу.¹³ Нешто даље, другу градитељску фазу цркве Св. Прокопија у Прокупљу чине једнаки редови опека са косим малтерним спојницама (деб. 3□5 цм), која се према откривеној фресци прецизно датује у прву половину XI столећа.¹⁴ Стога, зидање закошеним малтерним спојницама и код наше цркве, треба приписати XI столећу.¹⁵

Овом приликом створен полихромни ефекат на фасадама, својствен византијском градитељству, постигнут је смењивањем црвено печених опека и малтера окерасте боје, док косина малтерних спојница, у зависности од угла осветљености ствара сиво нијансиране сенке.

Лепо сложене опеке образују минуциозан архитектонски строј орљанске цркве. Сва је изидана од опека у правилним и равним редовима, на начин препознатљив за балканске провинције, преко којих су се протирали токови византијске архитектуре.¹⁶ И у овој области пространог византијског царства затичемо споменике у целости изидане од опека. Нешто узводније уз реку Топлицу, византијска црква Св. Богородице обновљена од Стевана Немање, једнако је изидана само од опека. И црква

¹³ R. Krautheimer, *Early christian and Byzantine Architecture*, ed. Penguin Books, 1975, 309.

¹² Исти, 382, 383.

¹³ М. Ракоција, Црква у Горњем Матејевцу код Ниша, Саопштења XXII-XXIII/1990-1991, (Београд 1991), 19/20.

¹⁴ Г. Милошевић-С. Ђурић, нав. дело, 89, 96.

¹⁵ R. Krautheimer, нав. дело, 385.

¹⁶ В. Кораћ, Белешке о начину рада византијских клесара у XI веку, Између Византије и Запада, Београд 1987, 49. То што је изидана само опеком указује да је ње било довољно захваљујући производњи у непосредној близини. И данас недалеко постоји активна циглана и коп одакле се експлоатише земља.



Сл. 7. Црква Св. Јован у Орљану, подужни пресек

Св. Николе код Куршумлије зидана је од опека, на начин какав затичемо у престоници средином XI века.¹² На оближњој Латинској цркви у Горњем Матејевцу (XI век) и поред употребе камена преовлађује опека. Другу градитељску фазу Св. Прокопија у Прокупљу из прве половине XI века, скоро искључиво чини опека.¹³ И на тај начин, употребљеним градивом, поштујући рановизантијско наслеђе, ови простори се укључују у византијско градитељство XI века.¹⁴

¹² Б. Вуловић, Црква Св. Николе код Куршумлије, Зборник Архитектонског факултета, III, (1956/57), Београд 1957, 3□22; Ђ. Стричевић, Средњовековна рестаурација рановизантијске цркве код Куршумлије, Зборник радова византолошког института 4, (Београд 1956), 199□211; Б. Вуловић, Конзерваторски радови на споменицима културе у Топлици, Зборник заштите споменика културе III, (Београд 1952), 57/58; А. Дероко, Монументална и декоративна архитектура..., 62.

¹³ М. Ракоција, нав. дело, 11-15; Г. Милошевић-С. Ђурић, нав. дело, 89.

¹⁴ V. Когас, *L'architecture du haut moyen-âge en Dioclée et Zeta, Programme de repartition des espaces et origine des formes*, Balcanoslavica, 5, (Prilep 1976), 169; Исти, О архитектури катедралних цркава XI века на византијском културном подручју, Између Византије и Запада, Београд 1987, 58. Од значаја је досад запостављан податак, да у области где преовлађује камен као грађевински материјал, фасаде цркве, као оне у Панику-М. Поповић, Црквина у Панику, Гласник Земаљског музеја XXVII/XXVIII, (Сарајево 1973),

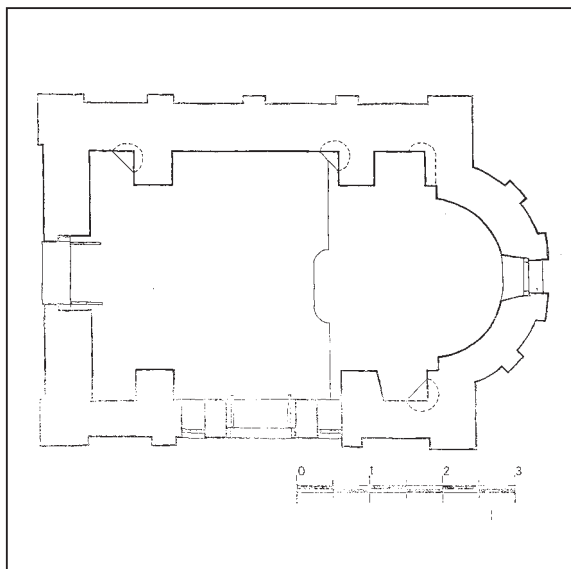

Сл. 8. Црква Св. Јован у Орљану,
основа

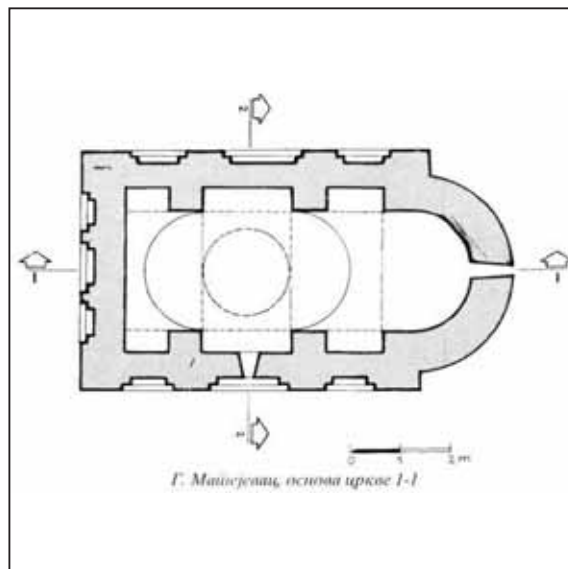

Сл. 9. Латинска црква у Горњем Матејевцу
код Ниша, основа

Зидање опеком започиње непосредно изнад земље, надовезујући се на темељну зону за коју можемо претпоставити да је од камена. Са северне и јужне стране опеке су избачене у простор за око 5 цм на висини од 40 цм, чинећи сокл. Сокл се простира и на источној страни на раменим зидовима, док га на луку апсиде нема. На западном зиду сокл је јасно изражен на угаоним пиластрима, а једва приметан на зидном платну.

Сачувана фасада северног зида и спољни лук апсиде, пријатно су оживљени слепим аркадама, које нису добро свезане са црквеним зидовима.¹² Северна фасада, у великој мери очувана, рашчлањена је са три плитка пиластра. У овај украс уклапају се и дупло шири угаони пиластри, заједно образујући четири једнака поља. И поред тога што су горње површине северног зида обрушене, за очекивати је да су пиластри били повезани слепим луковима-плитке лезене сада су архитравно спојене. Остаци старог зидања јужног зида одмах изнад земље, откривају симетричан систем рашчлањивања помоћу лезена, по свој прилици, повезаних једноставним слепим луковима какве затичемо на апсиди. На апсиди, четири пиластра истих димензија, у самом врху лучно су повезани

353, понекад се прекривају дебелим слојем малтера прожетим туцаном опеком. Тако добијена светло црвена боја нуди утисак какав пружају грађевине у целисти издане од опека, какве су Византинци градили у престоници у унутрашњости Балкана.

¹² Д. Милутиновић, М. Валтровић, Извештај уметничком одбору..., 461; М. Валтровић, Белешке с пута, Старинар српског археолошког друштва 5, књ.4, (Београд 1888), 120 – Ову "зидарску грешку" приметио је и на оближњој рановизантијској базилици у Ђурлини, где зидови нису међусобно везани тамо где се укрштају.

радијално сложеним опекама, образујући пет уједначених поља у облику плитких ниша. Западна фасада уоквирена је плитким угаоним пиластрима.¹²

Пиластри разбијају монотонију равних зидних платана. Малих су димензија и чине их по дужини слагане опеке (28 x 17 x 5 cm), које, што је примећено, нису органски везане са редовима опека из зидног платна, већ само прислоњене уз масу зида. Овакви пиластри имали су првенствено декоративну улогу. Грађевину извлаче по вертикали и доприносе утиску монументалности. Сенке које они стварају ублажавају једноличност и умањују строги изглед равних фасада.

Тако оживљене фасаде лезенама, само на први поглед разбијају унутрашњу структуру грађевине. У унутрашњости, два пара снажних пиластра деле брод на три неједнака травеја, подупирући прислоњене луке на којима, изнад источног и западног травеја још увек почива сачуван полуобличаст свод. Рашчлањеност бичних фасада лезенама, био је, чини се, главни разлог који је прве истраживаче довео до закључка да је и средишњи травеј био цилиндрично засведен. Сазнања до којих је дошла савремена наука отварају могућност да се изнад средишњег травеја могло налазити кубе, што ће бити предмет посебне разраде.

У храм се улази са запада. Улазна врата, лучно обликована и једноставно усечена у масу зида, резултат су обнове. Оно што је видљиво, а то је симетричан распоред старих опека, упућује на првобитно правоугаоно решен улаз. Изнад, као једини украс западне фасаде, налази се двостепена лучно завршена ниша, за коју претпостављамо да припада обнови с краја XIV века. Чело лука полуобличастог свода само се наслућује, захваљујући разлици у надзидавању приликом обнове храма.

У средишту апсидалне зидне масе, тачно у оси грађевине, налази се конусно обликован и лучно завршен, по свој прилици, једини прозорски отвор на храму. На северном зиду прозора није било. Констатован једнак распоред пиластра на фасади јужног зида не дозвољава могућност да је на њему постојао прозорски отвор, као ни још један улаз у храм. Ова тврдња заснива се и на односу лезена са унутрашњим пиластрима, чиме би се разбила композициона организација зидних платана.

У олтарном делу, простор проскомидије и ђаконикона обележени су мањим угаоним нишама. Две сличне нише, полукалотно обликоване, и на истој висини, као ретко где, усечене су у северни зид наоса у угао између пиластра и зида, док на јужном зиду наоса, због висине очуваности нису констатоване. Тако у унутрашњости цркве на северном зиду постоје три угаоне нише. Сличне нише у унутрашњости наоса на овим просторима нису евидентирани. Ипак, ако би се вршило упоређење са сродним једновременим грађевинама на Јадранском приморју, онда једнак број ниша треба очекивати и на јужном зиду. Цркве блиске нашој на Јадранском приморју имају по шест ниша: Св. Михаило у Стону, Св. Петар у Шипану,

¹² Четвртасти отвори на фасади (12 x 12 x 13 cm) служили су за учвршћивање скеле приликом обнове храма, јер се налазе у угловима забата који су том приликом попуњени.



Сл. 10. Св. Јован у Орљану, ниша у наосу између северног зида и пиластра

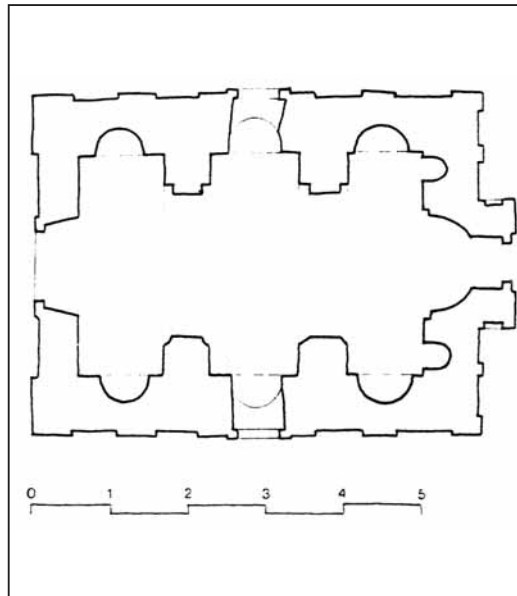

Сл. 11. Св. Михаило у Стону, основа

Св. Тома у Кутима, Св. Петар на Прику, и, како изгледа, црква у Панику.¹² Улога угаоних ниша у простору наоса, чије место и распоред није случајан, недовољно је јасна. Њихов значај је евидентан и заслужује посебну разраду, што би довело до одговора о њиховом пореклу и улози у развоју архитектонских облика црквеног и сакралног градитељства.

Олтарни део није архитектонски одвојен од наоса, тако да се постојање олтарне преграде - *septima*, у овом степену истражености, може само претпоставити.

Порекло и анализа архитектонских облика

У пренемањичком периоду наше градитељство налази узор у богатом рановизантијском архитектонском наслеђу.¹³ Основни облик једнобродне базилике потиче из најранијих дана хришћанства.¹⁴

¹² М. Поповић, нав. дело, 357.

¹³ Dj. Stricević, *La rénovation du type basilical dans l'architecture ecclésiastique des pays centrales des Balkans au IX^e XI siècles*, Actes du XII Congrès international d'études byzantines I, Beograd 1963, 165-211.

¹⁴ Л. Мирковић, *Православна литургија I*, Београд 1982, 79.

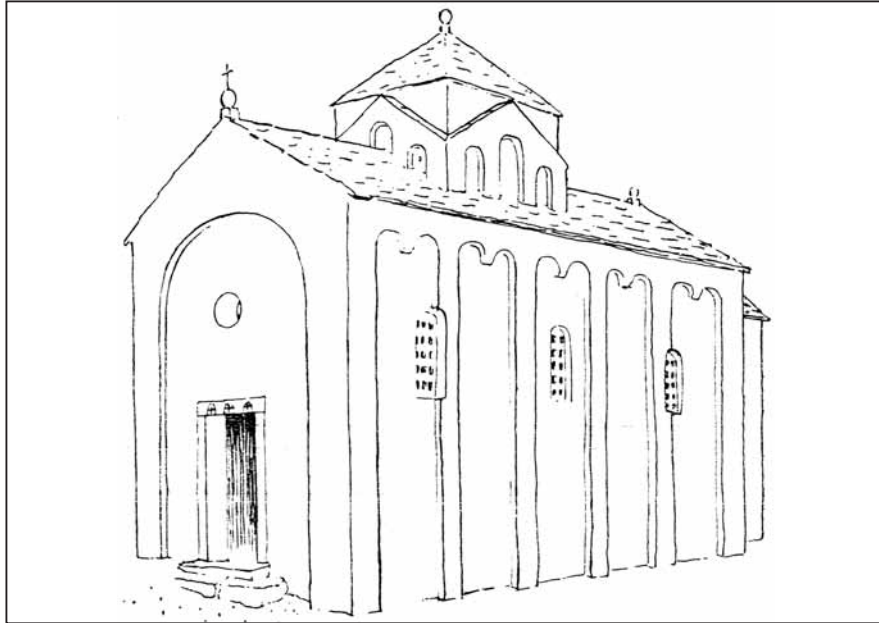

Сл. 12. Св. Петар у Прику код Омиша, реконструкција Е. Дигвеа

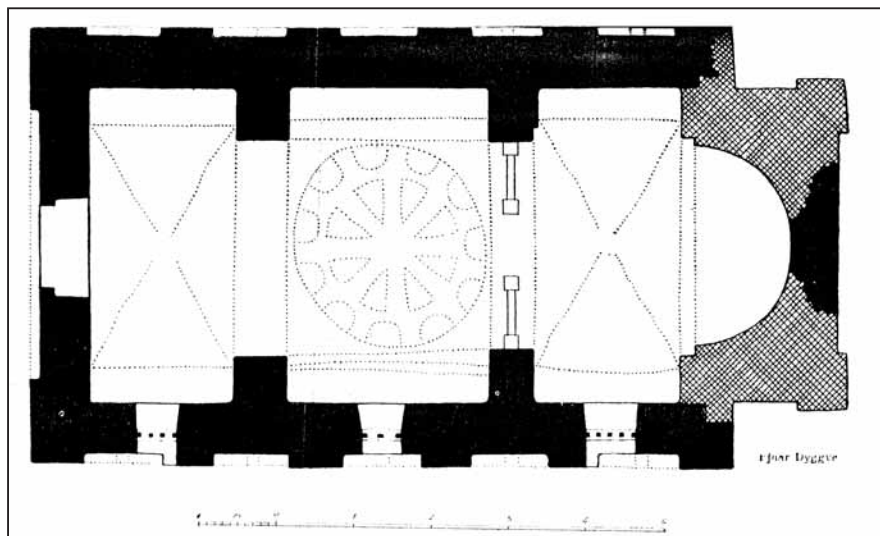

Сл. 13. Св. Петар у Прику код Омиша, основа

Најраспрострањенији облик храмова присутан је у свим периодима историје хришћанске архитектуре. Елементи од којих се састоји увек, и на сваком месту, задовољавали су основне литургијске потребе.

Црква орљанска са основом једнобродне базилике сажетог уписаног крста, чију унутрашњост два пара пиластра деле на три неједнака травеја од којих је средишњи близак квадрату, најближа је куполним грађевинама XI и XII века пореклом из Византије, распрострањене на Српском приморју. У непосредној околини наметљива је сличност, од размера и основе, преко градитељског по- ступка до места на коме је саграђена, са Латинском црквом у Горњем Матејевцу из XI века.

И поред видне сличности са куполним грађевинама, први истраживачи, чије се мишљење мора уважити,¹² мишљења су да је била засведена полуобличастим сводом, те је као таква ушла у стручну литературу. Уважавајући достигнућа до којих је дошла савремена наука, покушаћемо да утврдимо постојање куполе изнад средишњег травеја. И једно и друго мишљење заснива се на аргументима чије систематско излагање може довести до решења постављеног питања.

Тешко да би Милутиновић и Валтровић превидели сличност са Латинском црквом у Горњем Матејевцу коју су исте године обишли, да је на орљанској цркви било довољно елемената за куполну конструкцију. Оно што су они затекли, сачувани акварел то и потврђује, упућује на цркву засведену полуобличастим сводом. Можда је њиховом мишљењу допринела и рашчлањеност фасада пиластрима, чији распоред, само наизглед, не осликава унутрашњи склоп једнобродне куполне грађевине. Тиме се, у том тренутку, удаљила од структуралистичког начина обраде фасадних платана, својствен градитељским делима која су настала под непосредним утицајем цариградске архитектуре.¹³ За савремену науку, пак, то што је средишњи травеј основом близак квадрату, добар је разлог да се изнад претпостави купола.¹⁴ До овог последњег долази се и упоређивањем са знаним једновременим споменицима са ширег простора овог дела Балкана.

Једнобродна базилика као основни тип грађевина са подужном основом, најједноставнија и најраспрострањенија, условила је појаву других сложених типова. Неке, као наша, имају у унутрашњости прислоњене луке који се ослањају на два пара пиластра, чиме је брод подељен на три травеја, као код куполних цркава чије је време настанка XI век. Фасаде су рашчлањене по вертикали лезенама повезане луковима, што се сматра ранороманичком особеношћу. Овај тип цркве распрострањен на Српском приморју и на острвима Далмације,¹⁵ простире се и на по- дручје централног

¹² Извештај и закључке М. Валтровића и Д. Милутиновића преузели су потоњи истраживачи.

¹³ Карактеристичан пример из окружења је Св. Никола код Куршумлије-Б. Вуловић, Црква Св. Николе код Куршумлије, Зборник архитектонског факултета III, (Београд 1957), 7; В. Кораћ, Једнобродна црква са куполом у византијској архитектури XI и XII века, Између Византије и Запада, 83. Дobar представник структурализма форми јесте Латинска црква у Горњем Матејевцу - М. Ракоција, нав. дело.

¹⁴ Ђ. Бошковић-В.Кораћ, Ратац, Старинар VII-VIII/ 1956-1957, (Београд 1958), 41.

¹⁵ В.Ј. Ђурић, Почетци уметности код Срба, Историја српског народа I, Београд 1981, 235/6 са напоменом.

Балкана. Због малог броја сачуваних споменика није му посвећена довољна пажња кроз стручну литературу. То је имало за последицу да је запостављен значај ове области за развој и простирање византијске архитектуре. Архитектонски план, простор, структура и облици цркве на брду Комига, још једанпут указују на заједничку уметност која је у XI веку била прихваћена, како у унутрашњости Балкана, тако и на Српском приморју.¹²

У XI веку храмови сажетог уписаног крста били су распрострањени у византијском царству.¹³ У унутрашњости Балкана, па и у области Ниша, затичемо и оне са куполом, и оне са полуобличастим сводом.¹⁴ На Српском приморју за храмове сажетог уписаног крста који се граде до краја XI и почетком XII столећа, утврђено је да воде порекло од развијених једнобродних куполних византијских храмова.¹⁵ Најчешће су то мале сеоске цркве чије су фасаде понекад рашчлањене пиластрима.¹⁶ Наметљива је сличност орљанске цркве са овом групом споменика, посебно са црквом Св. Петра у Болсињану и Св. Петра на Прику код Омиша, обе с куполом изнад средишњег травеја. Унутрашњост им је подељена, као и код наше цркве, масивним пиластрима на три травеја, од којих је онај средишњи квадратног облика и највећи. Обе цркве имају зидове рашчлањене пиластрима и једнаке угаоне пиластре, као код цркве у Орљану. И равна површина западног зида орљанског храма, као код ломбардијских грађевина,¹⁷ подсећа на прероманичке споменике јужног Приморја.¹⁸ На западној фасади чело лука полуобличастог свода, пре обнове, изгледа да је било препознатљиво као одлика византијског градитељства, док се сада само наслућује.

Уз препознатљиве елементе византијског градитељства као што су чело лука полуобличастог свода на западној фасади, купола над средишњим травејем, пространа апсида ширине удаљености унутрашњих пиластра,¹⁹ треба сврстати пиластре на фасадама површинама и нише у простору наоса. Неки од ових елемената могу изостати. Суштину византијског градитељства садржи општа архитектонска концепција храмова, која се

¹² Исто, 230.

¹³ О генези и развоју цркава у облику писаног крста - R. Krautheimer, нав. дело, 299-315.

¹⁴ В. Кораћ, *Између...*, 77-85.

¹⁵ Е. Digve, *Crkva Sv. Luke na otoku Lastovu*, *Vjesnik za arheologiju i historiju dalmatinsku*, svezak LI (za 1935-1949), (Split 1950), 72-76; В. Кораћ-В. Ђурић, *Цркве са прислоњеним луковима у старој Херцеговини и Дубровачко градитељство XV-XVII века*, *Зборник Филозофског факултета*, 8, (Београд 1964), 591, са напоменом.

¹⁶ В. Ј. Ђурић, *Которске цркве око 1200. године и њихово порекло*, *Зборник за ликовне уметности* 25, (Нови Сад 1989), 6-19.

¹⁷ G. Millet, нав. дело, 46, 47

¹⁸ В. Bezić, *Predromanička crkva Sv. Ivana Krstitelja u Podaci*, *Prilozi povjesti umjetnosti u Dalmaciji* 25, (Split 1985), 67.

¹⁹ Г. Суботић, *Архитектура и скулптура средњег века у Приморју*, Београд 1963, 20-22; В. Ј. Ђурић, *Которске цркве око 1200. године*, 19.

огледа у куполним црквама сажетог уписаног крста, просечно једнако малих размера. Овај облик посебно је био популаран у средњовизантијској епохи.¹²

Настанак једнобродних куполних цркава везује се за XI век, са фасадама, као код нас, неретко рашчлањеним лезенама повезаним луковима, што је прихваћено као особеност романичких грађевина,¹³ која се шири у унутрашњост Балкана. Примећено је, али недовољно прихваћено, да су византијски утицаји продирали и копненим путем преко српских простора, допирући до Српског приморја, далматинске обале и даље на Запад.¹⁴ О томе недвосмислено говоре архитектонски облици Латинске цркве у Горњем Матејевцу и цркве Св. Јована на брду Комига у селу Орљане. Упоредом и анализом архитектонских елемената, покушаћемо да сагледамо оновремене уметничке токове у којима област Ниша заузима значајно место.

Од посебног је значаја рашлањивање фасадних површина пиластрима, чије димензије и начин повезивања са зидним платнима, нису у функцији стабилности грађевине. Складних размера, сразмерно распоређени, њихова улога је декоративна, као код већине средњовизантијских грађевина на ширем простору Балкана.

Своје порекло пиластри дугују ранохришћанским споменицима на којима је препознатљива тежња да се осигура стабилност грађевина изградом конструктивног система са јаким контрафорама. Овакав систем контрафора редак је за ранохришћанску црквену архитектуру у Бугарској.¹⁵ Са друге стране, велики је број ранохришћанских цркава на Јадранском приморју са плићим или дубљим пиластрима, правоугаоног или полукружног облика. Ови последњи јављају се нешто чешће и сматрају се препознатљивом особеношћу овог поднебља, чији је допринос појави предроманике евидентан.¹⁶ Евидентно је присуство пиластра и на ранохришћанској архитектури Србије.

У суседној Бугарској по први пут срећемо спољне пиластре на тробродној базилици у Великом Преславу, са несумњиво конструктивном улогом.¹⁷ Сматра се да воде порекло од рановизантијских црквених грађевина и сиријско-палестинских мартиринума, од којих је карактеристичан маузолеј у Марусинаку.¹⁸ Пиластри на подужним

¹² R. Krautheimer, *nav. delo*, 299-315,

¹³ В. Ђурић, *Историја српског народа*, 236.

¹⁴ E. Diggve, *O crkvi Sv. Petra u Priku, Vjesnik za arheologiju i historiju Dalmatinsku*, svezak LI, (za 1930-34), (Split 1940), 58, 59; V. \urić, *Kotorske crkve oko 1200. godine*, 14., 15., 19.

¹⁵ Д. Овчаров- Ж. Аладжов - Н. Овчаров, *Големит царски дворец в Велики Преслав*, том I, Софија 1991, 15, 16.

¹⁶ V. Gvozdrenović, *Značaj starohrvatske arhitekture za opću povjest evropske predromanike*, Prilozi istraživanja starohrvatske arhitekture, Split 1987, 139; I. Petricioli, *Prilog diskusiji o starohrvatskim crkvama sa oblim kontraforama*, Hrvatsko arheološko društvo, 8, (Split 1984), 225; M. Jurković, *Crkve sa westwerkom na istočnom Jadranu*, Prilozi povjesti umjetnosti u Dalmaciji 26, (Split 1986), 87, 68.

¹⁷ Д. Овчаров- Ж. Аладжов- Н. Овчаров, *нав. дело*, 16.

фасадама налазе се и на манастирској цркви у селу Равна код Варне из средине XI века.¹⁹ На откривеним базиликама у Плиски, пиластри имају првенствено декоративну улогу. Ови “псеудоконструктивни” пиластри, као и наизглед на орља-нској цркви, не откривају унутрашњи склоп грађевине. Прихваћено је да се тиме базиликалне цркве овог времена удаљавају од крстастих цариградских цркава, где се пиластри и лукови јављају као продужетак унутрашње конструкције сложених куполних грађевина.²⁰ Из XI века сличност са орљанском црквом налазимо на једнобродној гробној цркви Бачковског манастира (1083) чије су фасаде рашчлањене слепим аркадама од радијално сложених опека, док су у унутрашњости дуж подужних зидова пиластри на којима се некада ослањао полуобличаст свод.²¹ Овде, следе аркаде ослоњене на пиластре немају конструктивну улогу, као ни видљиву везу са унутрашњим склопом грађевине. Евидентна је сличност орљанске цркве са једнобродним храмовима с правом датованим од XII до XIV века, чија је суштинска разлика у богатијем керамопластичном украсу.²²

Много већи број базилика са пиластрима затичемо на Јадранском приморју. Тако, ранохришћанску цркву Св. Мартина (IV - V век) у Придраги окружују плитки пиластри. Они на једнобродном наосу простиру се до крова а на триконхалном презвитеријуму међусобно су повезани слепим луковима.²³ Касније, и зидна платна Св. Доната (IX век) у Задру окружена су плитким пиластрима.²⁴ У крај IX или почетак X века сврстава се црква Св. Спаса на реци Цетини, основе сличне са црквом Св. Мартина у Придраги (IV-V век), са наосом осигураним масивним полукружним пиластрима, који су, између осталог, послужили за овакво датовање.²⁵ И на фасадним површинама северног и јужног зида цркве у Панику налази се по

¹⁸ E. Diggve, *Das Mausoleum von Marusinac und sein Herkunft*-Actes du IV Congr. intern. des études byzantines, S, 1936, 221-237; Д. Овчаров - Ж. Аладжов - Н. Овчаров, нав. дело, 19; К. Миятов, *Архитектура в средновековна Българија*, София 1965, 204. (провери)

¹⁹ К. Миятов, нав. дело, сл. 122.

²⁰ В. Мавродинова, *Култура и изкуство през време на Първата българска държава*, *История на българското изобразително изкуство I*, София 1976, 69, упореди план 2, 4, 5, 7, 8, 9. Овај закључак намеће се на основу степена очуваности грађевина који је нешто изнад темељне зоне, остављајући отворено питање како су биле решене горње површине зидних платана.

²¹ К. Миятов, нав. дело, 204; Е. Бакалова, *Бачковската костница*, София 1977.

²² Наметљива је сличност са црквом Св. Димитрија у Трнову, затим са две цркве на Трапезици (Трново), као и са несебријском црквом Св. Параскеве - К. Миятов, нав. дело, 198-202, 204, цртеж: 229, 230, 231, 232, 237, 239.

²³ P. Vezić, *Starokršćanska arhitektura u Zadru i na zadarskom području*, *Godišnjak zaštite spomenika kulture Hrvatske 12*, (Zagreb 1986), 172-174 - чије се присуство умногоме ослања на наслеђе римске архитектуре а мање на рановизантијску. На значај рановизантијске архитектуре поново је указао В. Кораћ, О природи обнове и правцима развитка архитектуре у раном средњем веку у источним и западним областима Југославије, *Између Византије и Запада*, Београд 1987, 15.

²⁴ P. Vezić, *Crkva Sv. Trojstva (Sv. Donata) u Zadru*, Zagreb 1985, 12.

пет пиластра, који су, вероватно, у горњим зонама прелазили у лукове, чинећи на тај начин низ слепих плитких аркада. Њена основа је препознатљива за предроманичке грађевине шире датоване у XI-XII век.¹²

На Приморју су у средњевизантијском периоду пиластри прихваћени као препознатљив елеменат читаве групе споменика, изгубивши у великој мери улогу контрафора.¹³ У XI столећу, својим архитектонским облицима, организацијом простора, рашчлањивањем фасадних површина као и архитектонским детаљима, приближавају се орљанској цркви предроманичке једнобродне цркве које припадају тзв. јужнодалматинском типу.¹⁴ Из тог времена наметљива је сличност са црквом Св. Ивана Крститеља у Подаци,¹⁵ затим са црквом Св. Јуре код Старог Каштела, Св. Михаила над Долом, Св. Илије на Брачу, Св. Луке на Ластову и Св. Михаила код Стона.¹⁶ Орљанска црква, нема сумње, најближа је Св. Петру у Прику код Омиша,¹⁷ Св. Петру у Болсињану,¹⁸ Св. Ивану Крститељу на Лопуду, Св. Димитрију у Конавлима, и, посебно, са Св. Томом у Кутима.¹⁹ Све са куполом и фасадама оживљеним плитким пиластрима распоређени у приближно једнаком ритму. Касније, цркве сродног плана са нишом, сажетог уписаног крста са куполом, које припадају которском кругу споменика, све су без пиластра на фасадама и без ниша на унутрашњим подужним зидовима наоса,²⁰ што се може узети за *terminus ante quem*.

²⁵ D. Jelovina, *Starohrvatska crkva Sv. Spasa na vrelu rijeke Cetine i groblje oko nje u svjetlu arheoloških istraživanja*, Prilozi povjesti umjetnosti u Dalmaciji, (Split 1990), 39. О датовању објеката са контрафорама на Јадранском приморју: I. Petricioli, *Oko datiranja umjetničkih spomenika ranog srednjeg vijeka*, Gunjačin zbornik, Zagreb 1988, 115 - 117; Isti, *Prilog diskusiji o starohrvatskim crkvama s oblim kontraforama*, Cetinska krajina od pre historije do dolaska Turaka, Split 1984, 221 - 225.

¹² М. Поповић, Црквина у Панику, Гласник Земаљског музеја XXVII/XXVIII, (Сарајево 1973), 353.

¹³ E. Diggve, *History of Salonitan christianity*, Oslo-London-Paris-Cambridge 1951, 136, са напоменом 55.

¹⁴ T. Marasević, *Regionalni jznodalmatinski tip u arhitekturi ranog srednjeg vijeka*, Beretićeve Zbornik, Dubrovnik, 1960, 44.

¹⁵ B. Bezić, *Predromani—ka crkva Sv. Ivana Krstitelja u Podaci*, Prilozi povjesti umjetnosti u Dalmaciji 25, (Split 1985), 68-75. Занимљиво је да чело лука полуобличастог свода, као препознатљива особеност византијског градитељства, није наглашена овде, а и на орљанској цркви.

¹⁶ Г. Суботић, Архитектура и скулптура средњег века у Приморју, Београд 1963, 20, сл.4, 5, 6; В. Кораћ, Архитектура раног средњег века у Дукљи и Зети. Програм простора и порекло облика, Између Византије и Запада—Одабране студије о архитектури, Београд 1987, 21-32.

¹⁷ E. Diggve, *O crkvi Sv. Petra u Priku*, Vjesnik za arheologiju i historiju dalmatinsku, svezak LI (za 1930-1934), (Split 1940), 52-66; Isti, *Crkva Sv. Luke na otoku Lastovu*, Vjesnik za arheologiju i historiju Dalmatinsku, svezak LII (za 1935-1949), (Split 1950), 72, 73.

¹⁸ В. Ђурић, Которске цркве око 1200. године....., сл. 10.

¹⁹ И. Пушић, Св. Тома у Кутима, Зограф 17, (Београд 1986), 74, 75, сл. 3 и 5. - са фасадама оживљеним лезенама и луковима, и са једнаким угаоним пиластрима, док су унутар наоса на бочним зидовима нише и по један пар пиластра.

²⁰ В. Ђурић, Которске цркве око 1200. године и њихово порекло, Зборник Матице српске за ликовне уметности 25, (Нови Сад 1989), 1- 20.

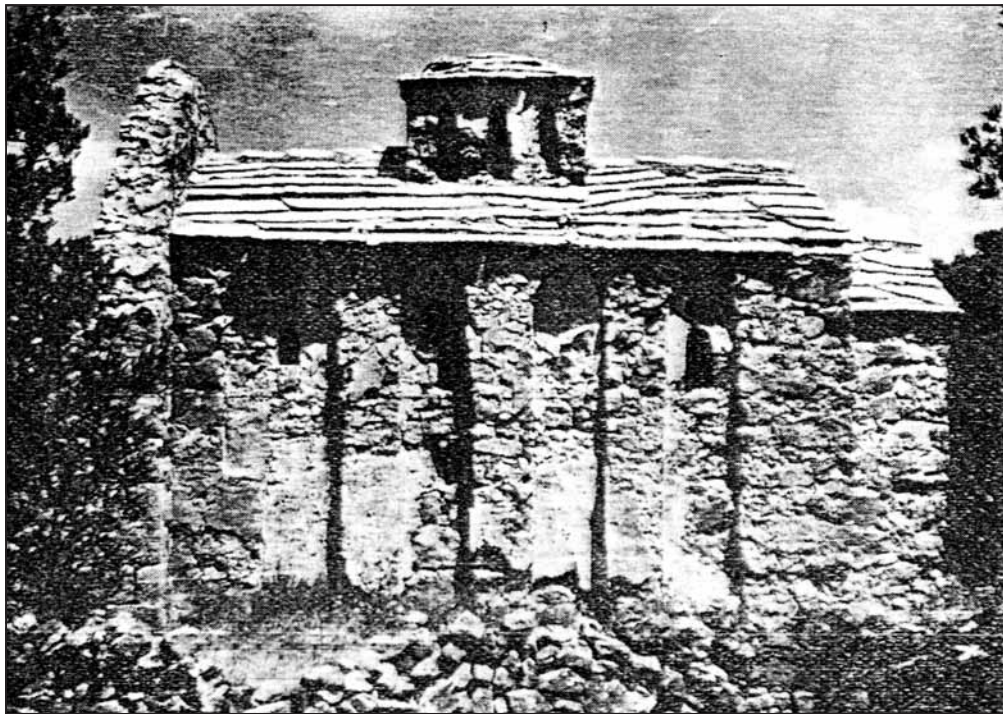

Сл. 14. Св. Иван на Лопуду, јужна страна

Нише на подужним зидовима у унутрашњости наоса, препознатљива су особеност за прве векове хришћанства на многим храмовима овог дела Балкана. Код свих наведених цркава блиских орљанској, осим код Св. Луке на Ластову, у унутрашњости наоса налази се различити број ниша неједнаких димензија. Код неких у простору између пиластра налазе се по две (Св. Иван у Подаци), код других по једна (Св. Петар на Прику, Св. Михаило код Стона), док поједине, као у Орљану, две нише на северном зиду (Св. Јуре код Старог Каштела). У непосредној близини једино је у Рујковачкој цркви, која припада рановизантијском периоду, примећен већи број ниша, али у зидовима анекса, а не у наосу као у Орљану, што су, по свој прилици, условљавале савремене литургијске потребе.²¹ Уколико узмемо обзир да се нише на унутрашњим зидовима наоса затичу у приморским храмовима XI столећа, а нема их на млађим споменицима из Которског круга, можемо претпоставити да се из истих разлога у средњевизантијском периоду оне смештају на унутрашње зидове наоса, тамо где их затичемо и у орљанској цркви.

²¹ В. Кондић -В. Поповић, Царичин град - утврђено насеље у византијском Илирику, Галерија САНУ 33, Београд 1977, 155, сл.118.

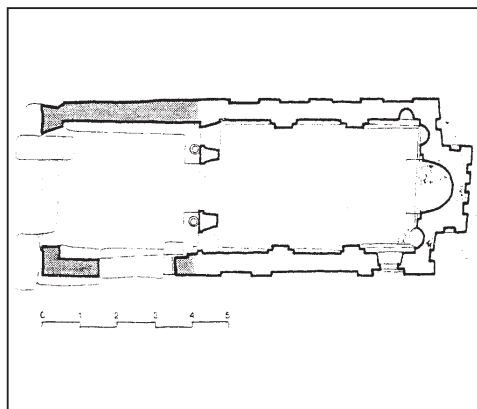

Сл. 15. Св. Димитрије у Габрилима,
основа

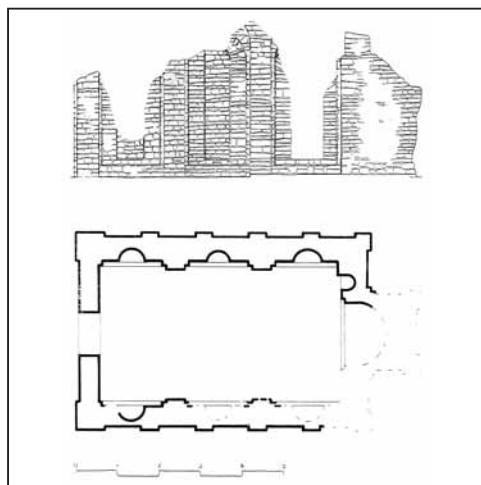

Сл. 16. Св. Тома у Кутима, основа и
унутрашњи изглед

Велика разлика у материјали за изградњу, на приморју камен а у унутрашњости опека, умањена је сазнањем да су грађевине од камена неретко малтерисане малтером прожетим туцаном опеком.²¹ Овако добивен црвенкасти тон дочаравао је утисак сличан оном који нуде грађевине у целости изидане од опека, какве затичемо на нашим просторима.

Сличност са орљанском црквом показује и изванредан број објеката са ширег простора централног Балкана који су насељавали скоро покрштени Срби. Њихова мала очуваност и недовољна истраженост, нису омогућили да се у потпуности сагледају. Поређењем са орљанском црквом треба да укаже на њихов значај, који се у овом степену истражености заснива на типској припадности.

²¹ М. Поповић, *nav. delo*, 353.

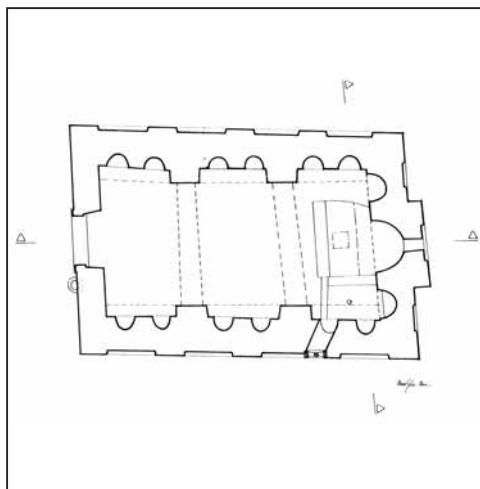

Сл. 17. Св. Иван Подаца, основа

У граду Нишу плитке спољне пиластре, на угловима једнако обликоване као код цркве у Орљану, има мартријум ранохришћанске базилике.²¹ У околини Ниша све до Царичиног града, пиластре са спољне стране подужних зидова има једино рановизантијска једнобродна базилика у Рујковцу.²² Тробродна црква у селу Бела Црква, локалитет Киш на Косову и Метохији, датована у VI век има једнако распоређен исти број пиластра као и наша црква.²³ У Улпијани (Justiniana Secunda) је откривена базилика са симетрично распоређеним пиластрима на спољној страни бочних зидова.²⁴

У средњевизантијском периоду, Маркова црква (Св. Димитрија) близу села Словца код Ваљева није поуздано датована, такође је са пиластрима на фасадама повезаним слепим луковима и куполом изнад средишњег травеја.²⁵ И даље, сличност са орљанском црквом показује и откривена унутрашњост Кичавске црквице између Бјелог Поља и Пљевља. Једнако малих је димензија (8 x 4м), неоткривене спољашности, у чијој унутрашњости два пара пиластра образују три травеја са апсидом широком до дубине пиластра. И за њу је примећено да јој основа сличи црквама XI и XII века са Јадранског приморја.²⁶ Мала једнобродна црква са унутрашњим пиластрима код Бољевца недалеко од Бјелог Поља, по типу приближава се

²¹ Н. Спремо-Петровић, Пропорционални односи у базиликама Илирске префектуре, Монографије 7, (Београд 1971), 28, Т. IX.

²² В. Кондић -В. Поповић, нав. дело, 155.

²³ Археолошки преглед 8, (Београд 1966), 150/1

²⁴ Lj. Поповић, Е. Cerškov, *Ulpiana, Prethodni izveštaj o arheološkim istraživanjima od 1954. do 1956. godine*, Glasnik muzeja Kosova i Metohije 1, (Priština 1956), 323-325, 321; Зборник радова Народног музеја 1, (Београд 1958), 354.

²⁵ М. и Р. Љубинковић, Археолошки споменици и налазишта у Србији I, Београд 1953, 89/90.

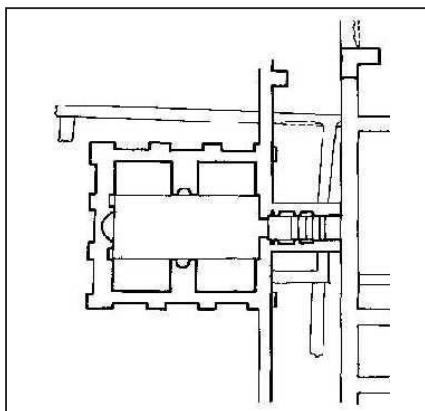

Сл. 18. Ниш, мартиријум
ранохришћанске базилике

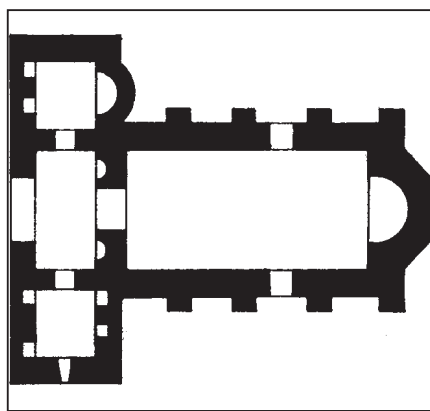

Сл. 19. Црква у Рујковцу, основа

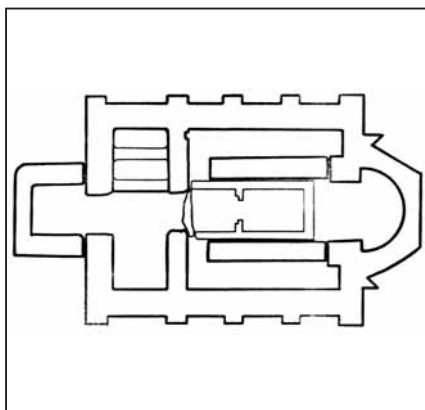

Сл. 20. Косово и Метохија, Бела
црква, основа базилике

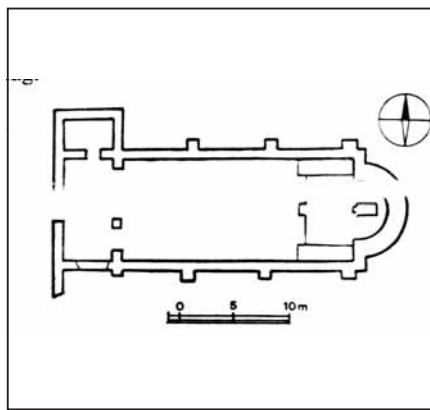

Сл. 21. Базилика у Улпијани, основа

орљанској, и сврстава у старе пренемањичке споменике од IX до XI века.²¹ Треба споменути и сродност наше цркве са храмом Св. Николе у Шуменику, чији су архитектонски облици оставили истраживаче у недоумици и поред исправно запажене сличности са једнобродним црквама сажетог умисаног крста XI и XII века на Српском приморју.²² Томе су допринеле и следе

²⁶ Ј. Илић, Црквица Кичевска, Зборник Народног музеја VIII, (Београд MCMLXXXV), 455/6.

²¹ А. Дероко, Монументална и декоративна архитектура у средњовековној Србији, Београд 1985, 38, сл.29.

²² Р. Станић, Црква Св. Николе у Шуменику код Рашке, Саопштења IX, (Београд 1970), 105.

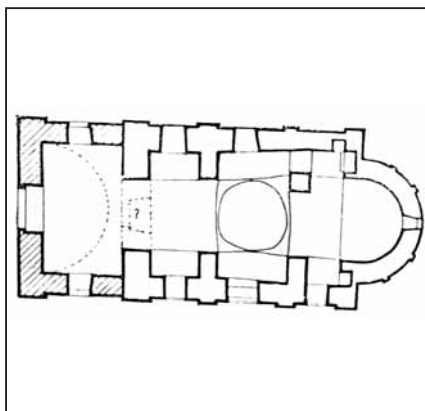

Сл. 22. Маркова црква, основа

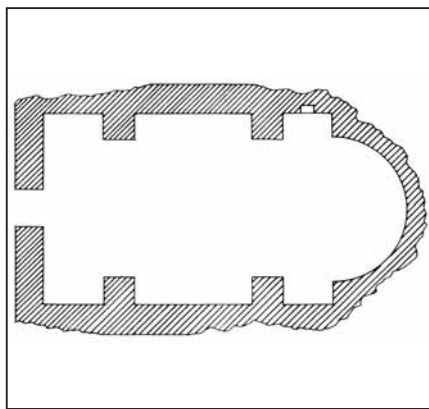

Сл. 23. Црква Кичавска, основа

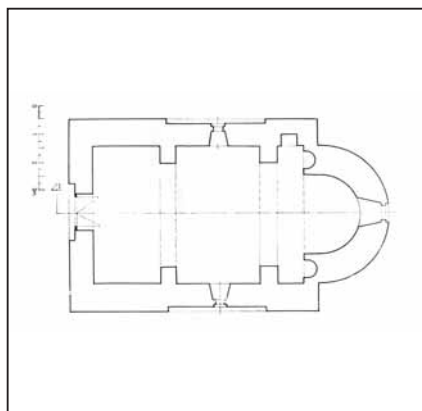

Сл. 24. Св. Никола у Шуменику, основа

аркаде на бочним фасадама, једнако бољевачкој цркви Св. Николе, као препознатљива одлика приморских грађевина.²¹ И на цркви Св. духа под сталаћким градом, бочне фасаде оживљене су пиластрима, како изгледа, после обнове повезани луковима. Због тога је остало отворено питање њеног настанка, и поред чињенице да је у току испитивања темеља цркве пронађен византијски златник из X века.²² Плитке пиластре на бочним зидовима има и стара црква у Липљану за коју се мисли да је подигнута на темељима византијске грађевине.²³ И за ове цркве сродне орљанској, чије датовање није засигурно утврђено, преовладава мишљење да су их саградили Византинци између X-XII века.

²¹ А. Дероко, Црква Св.Николе код Бољевца, Старинар, III серија, 7, (Београд 1932), 37-39.

²² Р. Станић, Средњовековне цркве у Сталаћу и околини, Старинар, XXX/1979, (Београд 1980), 70.

Да ли је црква имала куполу?

По својој основи, конструктивном склопу, градитељском поступку, црква орљанска има највише заједничког са оближњим једнобродним здањем сажетог уписаног крста, украшених фасада на којима се осликава унутрашњи склоп грађевине - са Латинском црквом у Горњем Матејевцу.²¹ На орљанској цркви једини украс су пиластри и нише, док, пак, својим распоредом, утисак је, не осликавају унутрашњост грађевине, једнако нас остављајући у недоумици како су се завршавале горње зоне средишњег травеја. На овај закључак наводи затечено стање, што је, по свој прилици, навело Валтровића и Милутиновића да помисле да је била засведена полуобличастим сводом. Ипак, пажљивим посматрањем може се уочити да су пиластри распоређени тако да тачно покривају простор који захвата средишњи травеј, издвојивши га на тај начин. Простор који припада бочним травејима споља је обележен равним зидним платном између фасадних и угаоних пиластра. Горње површине северног и јужног зида су обрушене, тако да нам остављају отворену могућност, да су пиластри својом висином и начином повезивања, могли још једанпут нагласити средишњи травеј, изнад кога, мишљења смо, треба претпоставити куполу. То нас доводи до закључка да је структура грађевине као код куполних цркава чије је време настанка XI век. И то што нема прозора на бочним зидовима, подупире мишљење да је изнад средишњег травеја почивало кубе, кроз чије прозорске отворе је продирала светлост у наос.²²

Изречена упоређења указују да је изнад, безмало квадратног средишњег травеја наше цркве била купола. Ова аритмија травеја, најјачи је аргумент са којим располаже савремена наука.²³ Поткрепљена је теоријски за-снована тврдња, сазнањем да унутрашњи западни пиластер на јужном зиду, са једанаест редова опека надвисује нови прислоњени лук западног травеја, припремајући се да негде изнад прихвати поткуполну конструкцију. С друге стране, опет, наметљив вертикализам који произилази из рашчлањености фасада витким пиластрима, открива тежњу градитеља ка висини, по свој прилици исказаној и куполом над средишњим травејем. Складним повезивањем пиластра у горњој зони, може се наћи решење који би одговарало структуралистичким тежњама савременог градитељства.²⁴

²³ И. Здравковић, Стара црква у Липљану, Старице III-IV, (Београд 1955), 186-189.

²¹ М. Ракоција, нав. дело, 12-23.

²² Без јединог могућег осветљења одозго, преко тамбура кубета, унутрашњост цркве би била изузетно мрачна. Кроз уски апсидални прозор, због олтарне преграде, светлост није могла допрети до наоса.

²³ В. Кораћ-В. Ђурић, нав. дело, 592/3.

²⁴ Забелешка Валтровића да "озго су међу собом спојени полукружним луковима" није довољно јасна. Судаћи према акварелу који је том приликом начинио, није могао видети како се завршавају спољни пиластри, поготово не они који покривају простор средишњег травеја. По свој прилици, ако није мислио на лук апсиде, у питању је превид, под чијим

Анализа расположивих архитектонских елемената, заједно са указаним аналогијама са споменицима који, такође, припадају византијским провинцијама, отвара могућност да се на основу чињеница приступи конзервацији, рестаурацији и могућој реконструкцији храма, уз пуно уважавање места које му припада у историји византијске архитектуре.

Наведени поједини примери палеовизантијске архитектуре са ширег подручја централног Балкана, откривају старохришћанске корене фасадног рељефа сагледаног у броју и распореду пиластра. То потврђује и појава унутрашњих ниша на подужним зидовима наоса. Ову градитељску традицију и видно поштовање архитектонског наслеђа из свог окружења, препознајемо и на средњовизантијским споменицима обogaћеним савременим достигнућима. И сада, као у ранохришћанском периоду, резултат су утицаја који зраче из угледних византијских центара. На правцу њиховог простирања, граду Нишу припада значајно место.

Наведена сличност смањује типолошке и конструктивне разлике између прероманичке црквене архитектуре јужног и источног Јадрана од једновремене у континенталним деловима Балкана, указујући на заједничке узор из рановизантијског градитељства, које су

средњовизантијски неимари затекли како на Приморју, тако и у унутрашњости Балкана. Ослањање на старије градитељство у духу је опште атмосфере обнове, која је у XI и XII веку преовлађивала у византијском царству.²¹

Успостављена веза са приморским споменицима налази своје оправдање у потоњом српском градитељству, када се византијски и романски елементи срећу на прослављеним храмовима рашке стилске групе.

Још доцније, у дубоком мраку поствизантијског периода, граде се храмови чији архитектонски облици скривају далеко сећање, на ова, за хришћане срећнија времена. У поствизантијском

периоду нестабилних материјалних прилика, сада угледне старе грађевине биле су пред очима градитеља и нових ктитора.²² Из нужде граде скромне и једноставније храмове, задржавши основни облик сажетог уписаног крста

утицајем је и начинио цртеж могућег првобитног изгледа храма са претпостављајућим полубличастим сводом. – М. Валтровић, Белешке с пута, Старинар 5 ..., 120.

²¹ В. Кораћ, О природи обнове..., 18.



Сл. 25. Св. Јован у Орљану,
југозападни пиластер

са неједнаким травејима, и прислоњене луке као далеко сећање на византијске куполне храмове.²¹ У том ланцу византијско-српских утицаја, орљанска црква, као једна од ретких у великој мери очуваних грађевина, заузима запажено место. Саграђена у најлепшим традицијама византијског градитељства, складних пропорција и племенитим до савршенства једноставним облицима, приступачна намернику и видљива случајном пролазнику, постала је нераскидив део знања потоњих градитеља.

* * *

Црква Св. Јована на брду Комига својом архитектонском концепцијом потврђује тачност тврдње да су градитељски утицаји на Српско приморје долазили из византијских уметничких центара непосредно и копненим путем.²² До области Ниша са истока допиру, и налазе своје упориште различити архитектонски облици, слични онима које затичемо у престоници. Тако је Ниш уз Рас, још један расадник уметничких достигнућа Византије, нудећи различите архитектонске мотиве староседеоцима и даље, у унутрашњост Балкана до далматинске обале.²³ Анализом заједничких архитектонских елемената, што се показало најисправнијим, успоставља се веза Ниша и његовог окружења са јужним и источним областима.²⁴ Тиме се потврђују речени културни токови произашли из сличних савремених византијских утицаја који су, захваљујући угледним узорима, обликовали уметничко стваралаштво и нишке области.

Из изложеног долазимо до сазнања, да у недостатку поузданих извора, постојаност традиције и развој архитектонских елемената, могу послужити за датовање објеката.²⁵ Црква орљанска настала је у XI веку, у време обнове византијске власти на овим просторима. Некако у време кад и њена оближња “близнакиња” - Латинска црква у Горњем Матејевцу. Знана историјске околности и политичке промене, ближе је датују у половину XI столећа.

На Балкану у средњевизантијском периоду око базилика се организује епископско седиште.²⁶ Напред изложено открива овај простор као

²² М. Ракоција, Манастир Св. Богородице у Сићевачкој клисури – историја и архитектура, Саопштења XXIX/1997, (Београд 1997), 168-171.

²¹ В. Кораћ и В. Ђурић, нав. дело,

²² В. Ј. Ђурић, Которске цркве..., 14, 15.

²³ G. Millet, нав. дело, 44.

²⁴ В. Кораћ, О природи обнове и правцима развоја архитектуре у раном средњем веку у источним и западним областима Југославије, Између Византије и Запада-одабране студије о архитектури, Београд 1987, 10.

²⁵ То је могуће понајвише захваљујући истраживањима и резултатима до којих су дошли проф. В. Кораћ и В. Ђурић.

²⁶ В. Кораћ, О архитектури катедралних цркава XI века на византијском културном подручју, Између Византије и Запада, Београд 1987, 61. Треба имати у виду и близину

урбану целину, можда баш града Комплоса из повеље цара Василија II, са, за очекивати је, административно-црквеном организацијом. Тиме се ова област уклопила у општи програм хеленизације становништва који је у XI веку, посебно преко цркве, спроводила новоустановљена византијска власт.²⁶ Резултат тог програма који је оставио знане трагове у сакралном градитељству Ниша и околине, јесте и црква на брду Комига изнад села Орљана.²⁷

Као део провинцијског градитељства, орљанска црква је имала значајну улогу у ширењу уметничких схватања, не само у области којој припада, већ и на ширем подручју обележеним византијским културним утицајем. Систематска археолошка ископавања дала би одговор на многа питања која у овом тренутку морају остати отворена.²⁸

Miša Rakocija

ON SAINT JOHN CHURCH IN ORLJANE VILLAGE AND ITS PLACE IN BYZANTIUM ARCHITECTURE HISTORY

New perspective forms of Orljane church open many possibilities to once determine more the respectful position of Nish in wide Byzantium Empire. With this we point at the rightness of the attitude that Nish, together with Ras, is the strong focus of Byzantium art and culture and from this point it reflects into the Balkans inner part. The architecture of Organo church, as well as the other Nish churches and the churches from surrounding, gives the best testimony of the mutual influence and continuity of the building in Nish area, with respect to artistic achievements which were reached by the capital city. To this kind of importance, the place where the known monumental surrounding is found and the question about the existence of urban wholeness is mentioned and the attempt of Byzantium town Compolos ubication from the charter of Vasilije II is brought up.

недовољно истражене импозантне тробродне базилике у Ђурлини.

²⁶ Исто, 62.

²⁷ М. Ракоција, Манастири и цркве града Ниша, Ниш 1998, 20-25.

²⁸ Фотографије су дело др Видосава Стојановића, цртежи арх. Иван Андрејевић, Завод за заштиту споменика културе Ниш.

